

### 1. Установка и разметка дренажного канала

Расположите дренажный канал в нужном месте и отметьте точками места креплений для точного его размещения.

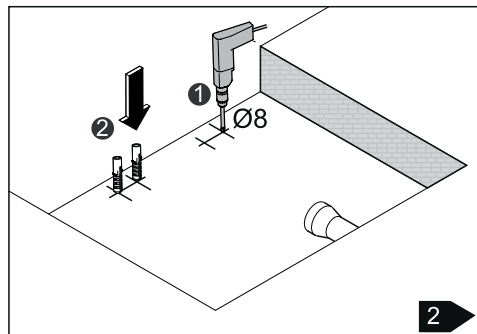

### 2. Сверление отверстий под крепления

Просверлите отверстия под винты в заранее намеченных точках, чтобы надежно установить дренажный канал

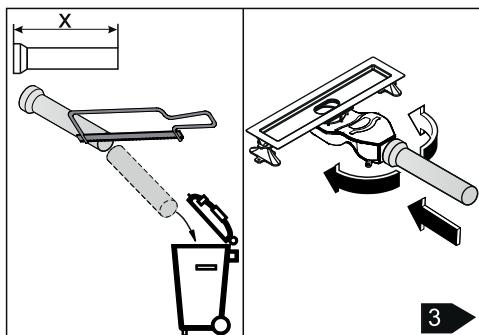

### 3. Измерение и резка водопроводной трубы

Необходимо измерить водопроводную трубу, чтобы она полностью соответствовала размеру. При необходимости отрежьте трубу требуемого размера.

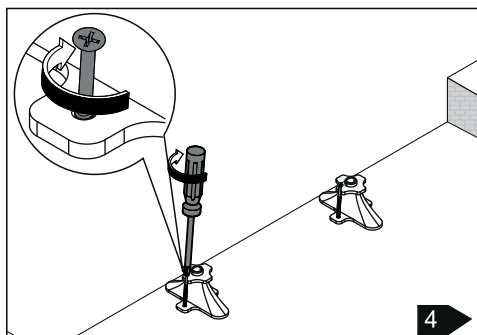

### 4. Крепление регулируемых опор

Прочно закрепите регулируемые опоры дренажного канала на статичном бетонном основании.

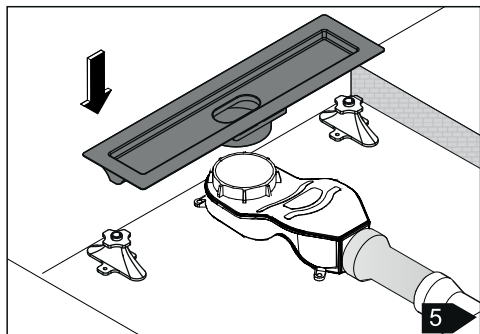

### 5. Присоединение корпуса к опорам

Надежно закрепите корпус душевого канала на опорах. Убедитесь, что все резьбовые соединения затянуты должным образом.

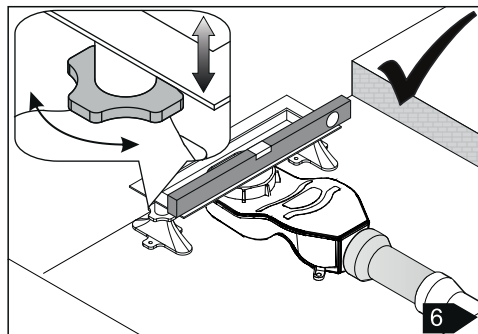

### 6. Проверка наклона и высоты

Используйте уровень (ватерпас), для проверки соответствия горизонтальности и уровня наклона корпуса. Отрегулируйте положение опор таким образом, чтобы добиться правильного наклона и высоты.

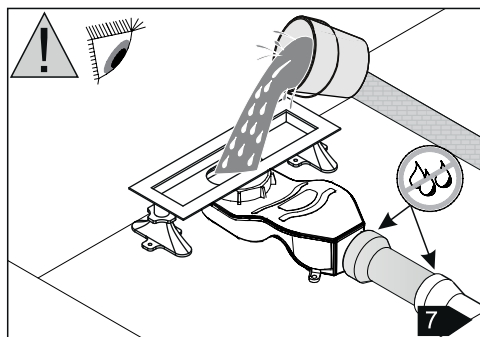

### 7. Проверка на герметичность и наличие засоров

Прежде чем переходить к следующим шагам монтажа, налейте воду в корпус канала, чтобы убедиться в герметичности или наличии засоров.

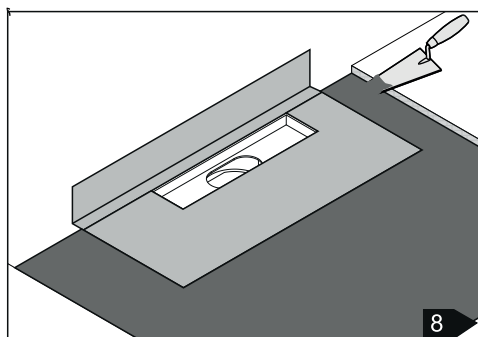

### 8. Выполнение стяжки

Нанесите стяжку вокруг дренажного канала, чтобы выровнять поверхность и подготовить ее к дальнейшей укладке напольного покрытия.

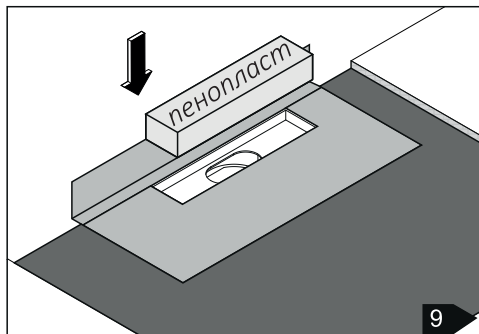

### 9. Установка защитного пенополистирола

Поместите защитный пенополистирол, входящий в комплект, в корпус канала, чтобы защитить его во время монтажа.

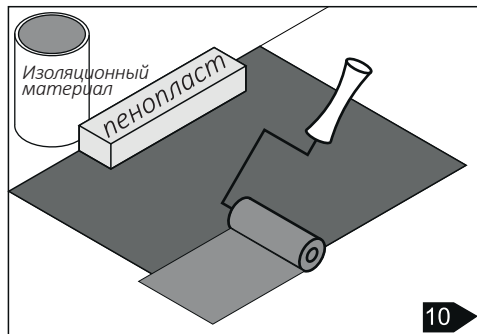

### 10. Нанесение гидроизоляционного покрытия

Нанесите грунтовку на поверхность стяжки. Используйте гидроизоляционный материал как на горизонтальных, так и на вертикальных поверхностях.

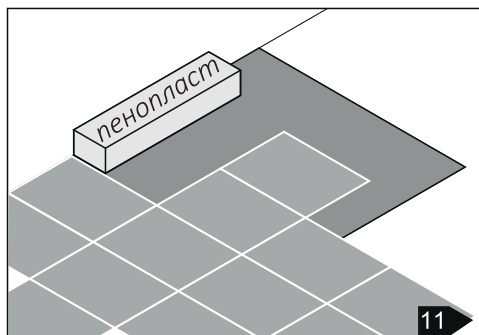

### 11. Нанесение клея и установка напольного покрытия

Нанесите на пол клеевой состав и уложите на него выбранное напольное покрытие, например, керамическую плитку

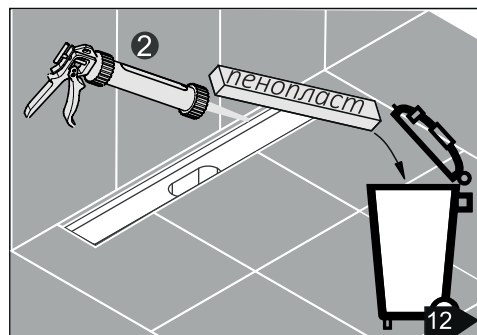

### 12. Пенополистирол и затирка швов.

После завершения укладки напольного покрытия снимите защитный пенополистирол. Заполните все зазоры между корпусом и плиткой затиркой или силиконом для получения бесшовного соединения.

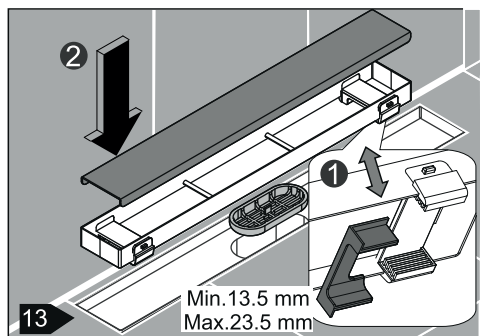

**13. Регулировка высоты крышки**

Отрегулируйте раму и винты по высоте. Важно, чтобы крышка и напольное покрытие образовали ровную поверхность.

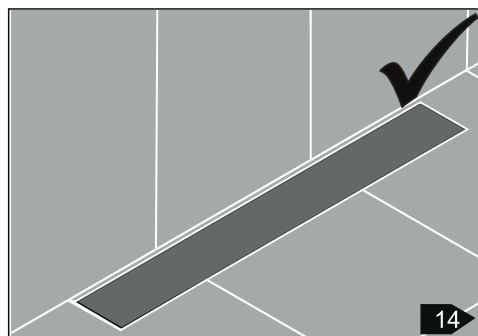

**14. Внешний вид после монтажа**

После завершения установки, душевой канал должен быть идеально соединен с полом, таким образом все готово к использованию.

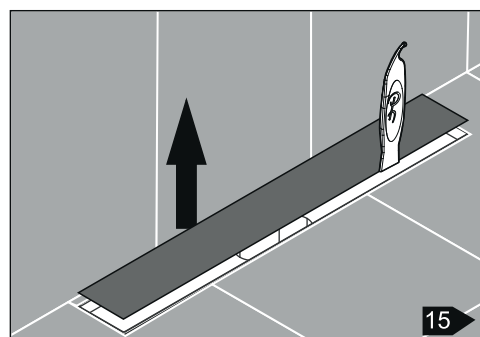

**15. Снятие и чистка крышки**

Используйте инструмент для снятия крышки, чтобы получить доступ к дренажному каналу для его очистки. Регулярно снимайте и чистите фильтр для стока, чтобы поддерживать его надлежащую функциональность.



## Душевой канал PH PREMIUM - Руководство по уходу и чистке

### 1. Защитная лента из ПВХ

Во время монтажа поверхность душевого канала защищается ПВХ-лентой. Снимайте ленту только после того, как монтаж и укладка напольного покрытия будут полностью завершены

### 2. Предотвращение образования царапин

Избегайте контакта поверхности из нержавеющей стали с твердыми материалами (например, жесткими губками, щетками, ножами).

Это может привести к появлению царапин.

### 3. Защита от воздействия химических веществ

Не подвергайте изделие длительному воздействию отбеливателей, чистящих средств на кислотной основе или хлорсодержащих веществ, так как они могут оставить пятна

### 4. Избегайте соленой воды

Морская или скважинная вода может повредить поверхность из нержавеющей стали. Убедитесь, что используемая вами вода не содержит соли

### 5. Используйте мягкие чистящие средства

Используйте чистящие средства, не содержащие хлора, подходящие для нержавеющей стали, и протирайте изделие мягкой тканью или губкой.

### 6. Регулярное техническое обслуживание

Периодически используйте специальные кремы, предназначенные для поверхностей из нержавеющей стали. После очистки тщательно промойте поверхность водой и высушите.

### 7. Раствор для удаления известковых пятен

Чтобы предотвратить образование известкового налета или удалить существующие пятна, очистите поверхность 25%-ным уксусным раствором. Затем тщательно промойте и высушите.

- Гарантийные обязательства производителя распространяются только на производственные дефекты, возникшие в результате нормальной эксплуатации изделия согласно инструкции, или на дефекты материалов.
- Гарантия на внутренние части душевых лотков, душевых трапов Boheme & PH Design - 15 лет с даты продажи.
- Гарантия на наружные части цветного PVD покрытия, такие как золото, мат. золото, графит и др. 2(два) года с даты продажи. Гарантия на покрытие в черном цвете 2 года, нерж. сталь - 5 лет. Гарантия на наружные части распространяется только при соблюдении руководства по уходу за изделием.
- Гарантия на изделия, используемые в сфере общественного и профессионального применения – 1 (один) год с даты продажи
- Данная гарантия действительна только на территории России на изделие, приобретенное на территории России.  
Гарантийный ремонт выполняется бесплатно (включая стоимость работ и материалов) уполномоченной сервисной компанией на дому у покупателя или в мастерской — по усмотрению сервисной компании.
- Любые претензии по качеству изделия рассматриваются только после проверки его качества уполномоченной сервисной компанией и, при необходимости, выдачи ей соответствующего заключения. Решение вопроса о замене или ремонте изделия, или частей изделия остается в компетенции специалистов сервисной службы. Заменяемые детали и узлы переходят в собственность сервис-центра.
- После проведения гарантийных сервисных работ гарантийный срок не возобновляется, а действует далее.

### ГАРАНТИЙНЫЙ ТАЛОН

С правилами монтажа и эксплуатации ознакомлен. С гарантийными обязательствами производителя согласен. К внешнему виду и комплектации изделия претензий нет.

Торговая организация (магазин) \_\_\_\_\_ Телефон № \_\_\_\_\_

Адрес: \_\_\_\_\_ М.П.

Наименование изделия \_\_\_\_\_ Дата продажи « \_\_\_\_ » \_\_\_\_ 20\_г.

Покупатель \_\_\_\_\_ / \_\_\_\_\_ / Продавец \_\_\_\_\_ / \_\_\_\_\_

Сервисный центр «ВОHEME»

Для обращения в сервисный центр перейдите на сайте ВОHEME.SU в раздел «Контакты»

заполните форму по ссылке для розничных покупателей